

BIE MODELO: ARCO PETTY4520



TIPO:

BIE 45 20

PRESIÓN:

12 Bar.

FACTOR K:

85

DIÁMETRO:

13 mm

CAUDAL MIN.:

208 l/min



SOPORTE:

Arco tubo inoxidable Ø51. Dimensiones 1500 alto x 780 ancho, con entrada de agua rosca interior 1". Dimensiones 500 alto x 630 ancho x 140 fondo. Compuesta por armario fabricado en chapa DC01 (espesor 1mm) y pintada en poliéster, ó en acero inoxidable 304. Puerta con bisagra de cremallera y cerradura abrefácil tipo "resbalón". Devanadera Ø350mm. Manguera plana de Ø45mm y 20m de longitud, según EN14540:2003 modelo SATUR45. Válvula de asiento 1½" con manómetro y válvula antirretorno. Lanza variomatic de triple efecto (diámetro equivalente 13mm).

CARRETE:

Pintado en rojo Ral 3002, de 350 mm. con ángulo de giro de 180°

MANGUERA:

Plana de 45 mm con 15 / 20 metros de longitud, fabricada según norma EN14540:2003 y con marca N de AENOR. Modelo Satur-45.

RACORES:

Para conexión de lanza y manguera certificados AENOR conforme a norma UNE 23.400-2:1998

VÁLVULA DE ASIENTO:

Con salida a 110°, con roscas de 1½". Y con pieza de comprobación para el manómetro.

LANZA:

Variomatic de 45 mm, triple efecto (chorro, pulverización cónica y cierre) y rosca de 1½". Diámetro equivalente de 13mm. K mínimo 85

MANÓMETRO:

Con rosca de ¼" GAS. Escala de 0-16 kg/cm²

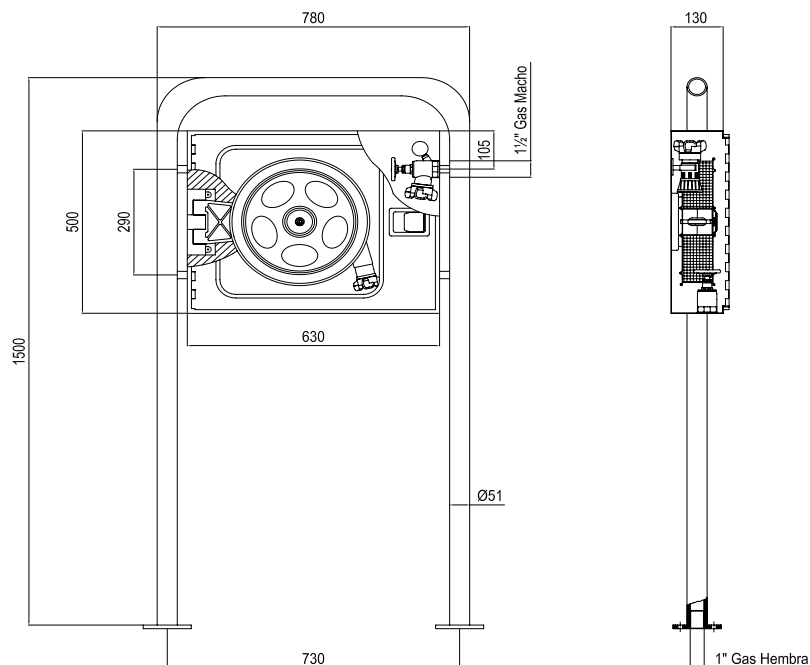

INSTALACIÓN Y MANTENIMIENTO

MODO DE INSTALACIÓN

El arco se fijará al suelo, con ocho tornillos, colocados en los agujeros que ya vienen dispuestos.

En su parte inferior y superior se ha facilitado un troquelado para la entrada del tubo de 1 1/2" donde se roscará la válvula, en la posición que se indica en la figura. (Para mejor instalación, debe sacarse el carrito del armario y posteriormente, repitiendo la operación en sentido contrario, volver a colocarlo).

En su parte inferior y en el lateral se ha facilitado distintos troquelados para la entrada del tubo de 1/2" donde se roscará la válvula en la posición que se indica en la figura. (Para mejor instalación, debe soltarse la devanadera del armario y posteriormente, repitiendo la operación en sentido contrario, volver a colocarlo).

Posteriormente se conectará la válvula al tubo y la lanza quedará fijada en el soporte colocado en el armario.

Finalmente roscaremos la válvula antirretorno y el manómetro (ambas piezas se suministran en el KIT).

La prueba de presión de este equipo es de 15Kg/cm².

MANTENIMIENTO Y CONSERVACION DEL EQUIPO

De acuerdo con el Real decreto Ley del 14 de Diciembre de 1993, los equipos de lucha contra incendios, deberán ser mantenidos por personal autorizado por las delegaciones de Industria de las diferente Comunidades Autónomas y se practicarán las siguientes revisiones, como especifica la Ley.

CADA TRES MESES

Comprobación de la buena accesibilidad y señalización de los equipos. Comprobación por inspección de todos los componentes, procediendo a desenrollar la manguera en toda su extensión y accionamiento de la boquilla (lanza) en caso de ser varias posiciones. Comprobación, por lectura del manómetro, de la presión de servicio. Limpieza del conjunto y engrase de cierres y bisagras en las puertas del armario.

CADA AÑO

Desmontaje de la manguera y ensayo de ésta en un lugar adecuado. Comprobación del correcto funcionamiento de la boquilla (lanza) en sus distintas posiciones y del sistema de cierre.

Comprobación de la estanqueidad de los racores y manguera y estado de las juntas. Comprobación de la indicación del manómetro con otro de referencia (patrón) acoplado en el racor de conexión de la manguera.

CADA CINCO AÑOS

La manguera debe ser sometida a una presión de prueba de 15 bar. (15Kg/cm²)